

TUBETEIRA US 80

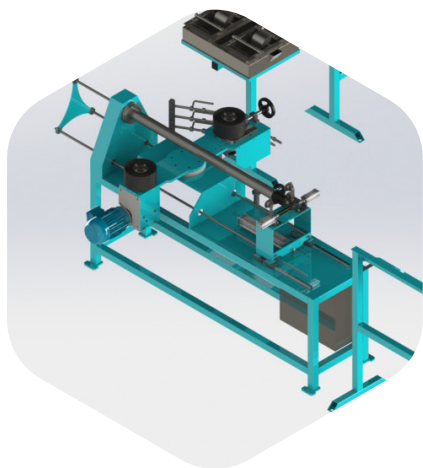

Dimensões

Peso: 490 Kg.
Altura: 1.600 mm.
Largura: 4.600 mm.
Comprimento: 5.300 mm.
Voltagem: 220/380 volts

Características Técnicas

01 Motor 3CV.

Produção aproximada de 2/4 metros/min.
Comporta mandril para tubete de papel higiênico, papel toalha em bobina e lençol hospitalar.

Sistema de acionamento e controle de velocidade através de inversor de frequência.

Coleiro em aço inox com aquecimento e controle de temperatura automático.

Colagem por imersão.

Numero máximo de fitas: 04 fitas.

Suporte para 04 rolos de maculatura.



imagem 3D do equipamento



+55 16 3987-2253

usifresa@usifresa.com.br

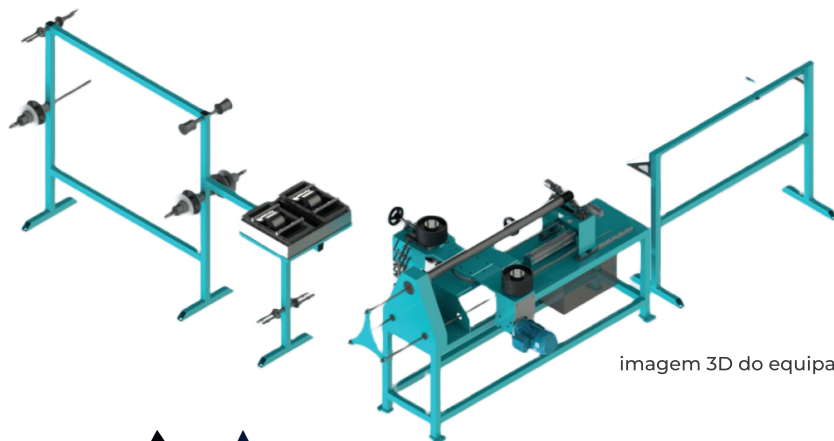
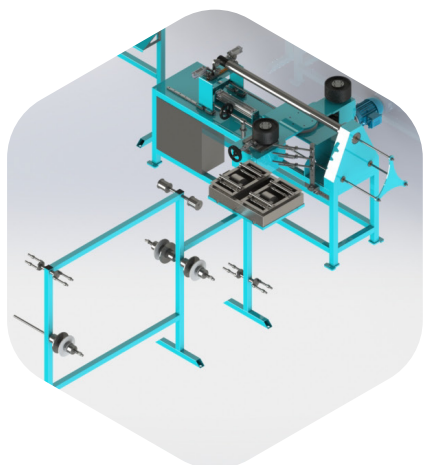
usifresa.com.br



Rua: Antônio Cavalheiro Sobrinho, 339.
Distrito Industrial II - Serra, Sp